



Stadt Zürich
Tiefbauamt

Tiefbauprojekte 2024

**Simone Brander
Dr. Simone Rangosch**

1. Februar 2024

**Wir bauen, um zu gestalten
Mobilität und Räume für Menschen**

Agenda

1. Begrüssung, Überblick

Simone Brander, Vorsteherin des Tiefbau- und Entsorgungsdepartements

2. Umsetzungsstand und grössere Bauprojekte 2024

Dr. Simone Rangosch, Direktorin Tiefbauamt

3. Fragen

Strategie «Stadtraum und Mobilität 2040»

- Wandel zu einer lebenswerten und klimaneutralen Stadt
- Transformation des Verkehrssystems
- Änderung Mobilitätsverhalten
- Massnahmen zu: vermeiden, verlagern, verträglich gestalten



Klimaschutzmassnahmen im Bereich Mobilität

Reduktion der THGE auf netto null bis 2040 im Bereich Mobilität bedingt:

- Vermeidung von Verkehrsaufkommen
- Verlagerung des MIV hin zu ÖV, Fuss- und Veloverkehr
- Verträgliche Abwicklung des verbleibenden Verkehrs



Das Netz der Velovorzugsrouten (VVR) wächst

- Erste VVR zwischen Bahnhof Altstetten und Kreis 4 im März 2023 eingeweiht
- Tempo 30, breite Velostreifen und Vortrittsberechtigungen erhöhen Sicherheit
- Bau der 2,5 km langen VVR auf der Mühlebachstrasse und der Zollikerstrasse im Frühling 2024 fertig
- Ziel: sicheres, sichtbares VVR-Netz von mehr als 130 km



Velovorzugsrouten: Stand Projekte, 31.12.2023

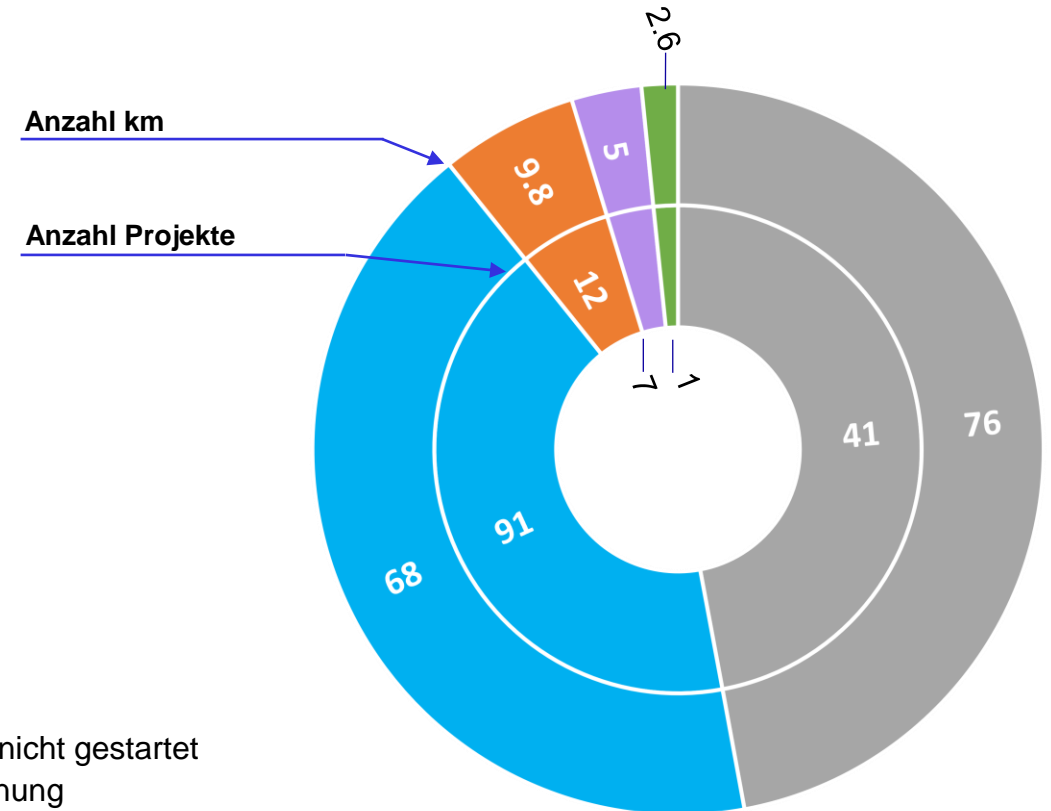
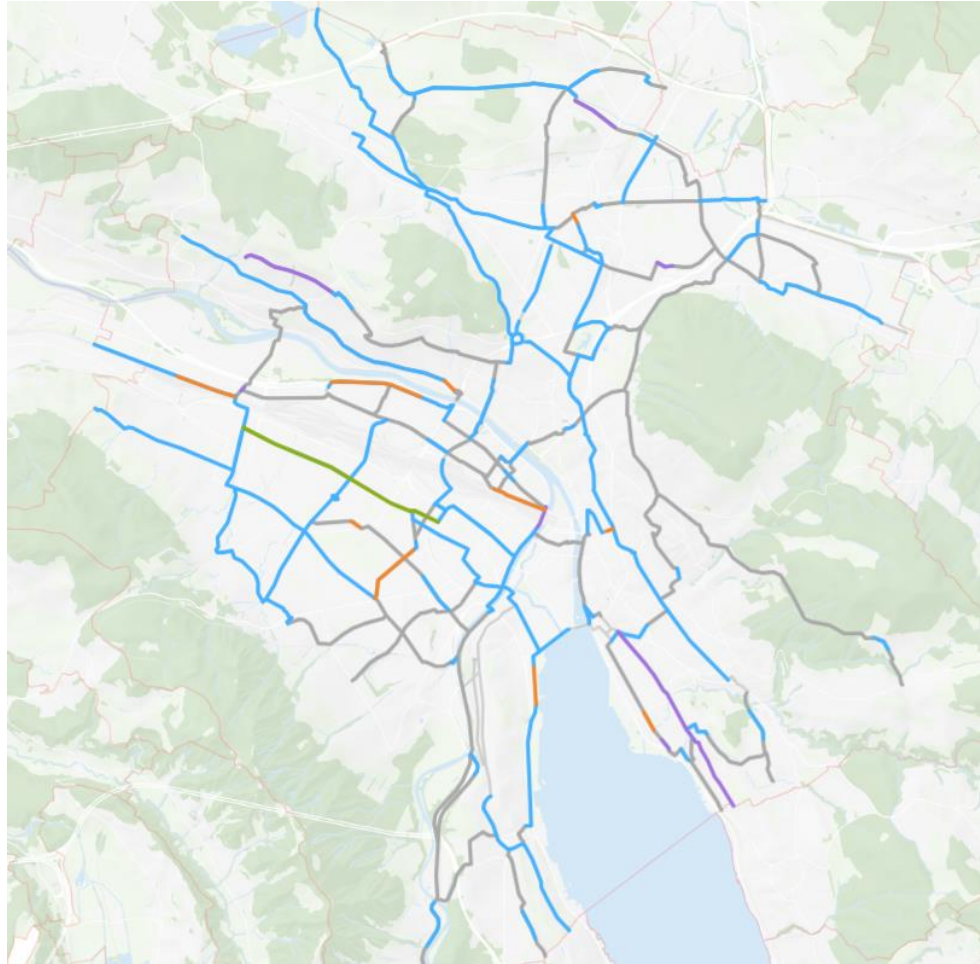

Projekte

- Noch nicht gestartet
- In Planung
- In Bau
- Umgesetzte Projekte mit Velo-Massnahmen auf VVR-Netz
- Umgesetzte VVR (grünes Band+Piktogramme)
- Fertig umgesetzt nach Initiative

Klimagerechter Umbau des Strassenraums

Beispiel Heinrichstrasse

- Quartier- und klimagerechte Neugestaltung der Oberfläche
- Steigerung der Attraktivität für Fuss- und Veloverkehr
- Ergänzung der Baumallee sowie Verbesserung der Lebensbedingungen der Bäume
- Entsiegelung von Flächen



Vorher / nachher

Hitzeminderung

- Pflanzung von zusätzlichen Strassenbäumen, jeder Baum zählt
- Strassenbauprojekte, die im 2024 im Bau sind, schaffen für rund 200 zusätzliche Bäume Platz



Thermische Netze

Übersicht der Erschliessungsgebiete

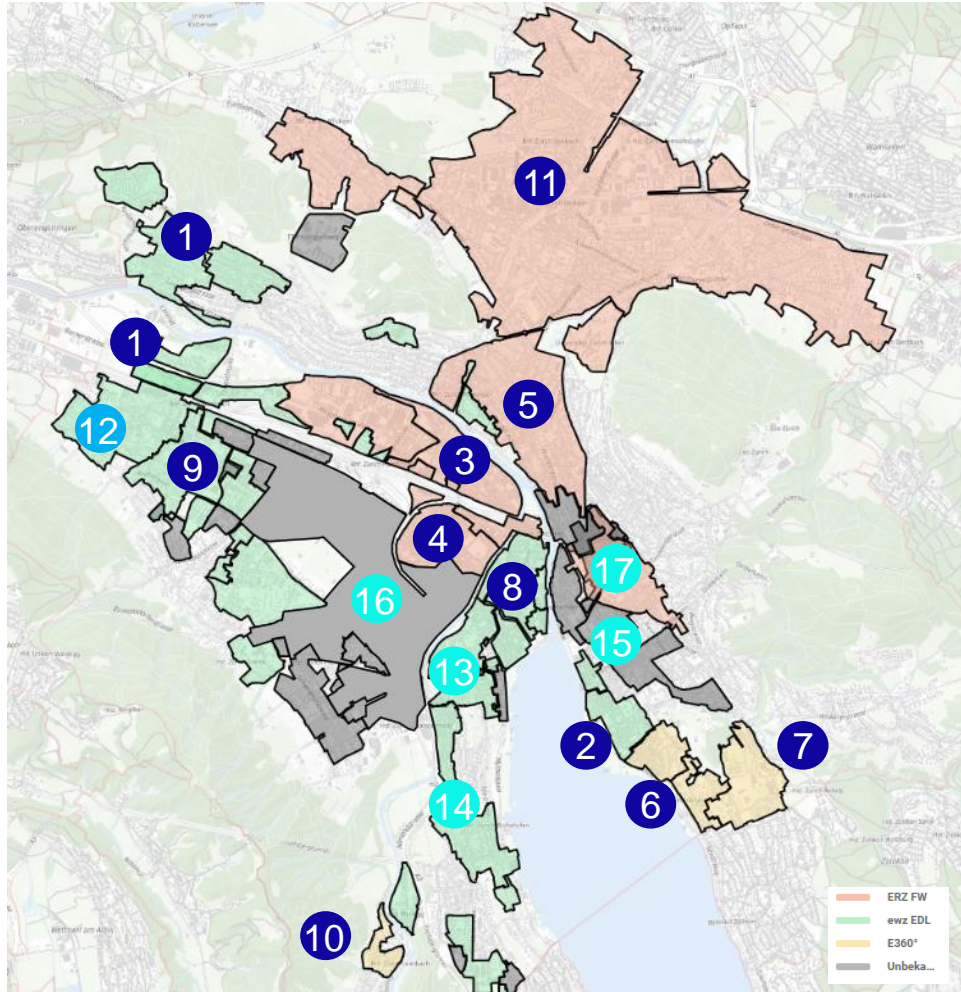

Gebiete (in Umsetzung)	Bauzeit
------------------------	---------

1 - 11

2023 – 2033

Gebiet (in Planung)	Bauzeit
---------------------	---------

12 Altstetten West

2026 – 2032

Gebiete (in Prüfung)	Bauzeit
----------------------	---------

13 - 17

ggf. bis 2040

Thermische Netze

Ausbau thermische Netze

Projekte mit Fernwärme-Ausbau

- Gesamthaft 34 Baustellen im 2024:
- 25 starten im 2024
- 6 im Bau im Energieverbund Tiefenbrunnen
 - 35 neue Bäume
 - 400 m² entsiegelte Parkplätze
 - 2 neue Begegnungszonen

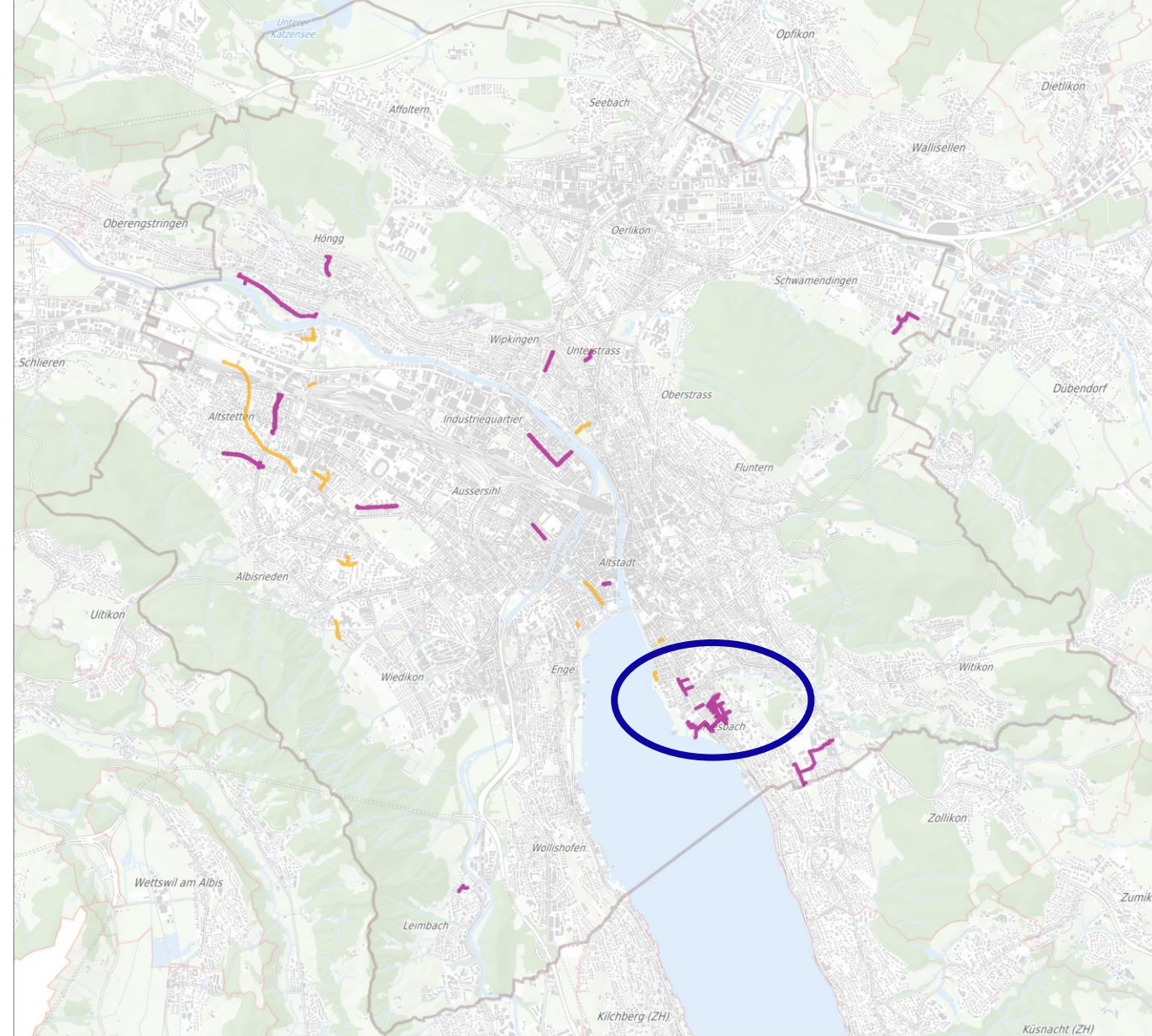

Eindrücke von Fernwärme-Baustellen



Energiezentrale Parkplatz Fischerstube / 2024



Aussersihl; Kanonengasse / 2023

Talstrasse / Basteiplatz; ewz Cool City; Microtunnel / 2024

Velomassnahmen

Aktueller Stand Umsetzung Velovorzugsrouten

91 Projekte bearbeitet die Stadt aktuell.

Die Projekte in Höngg und Schwamendingen werden voraussichtlich vom Stadtrat Anfang 2024 festgesetzt.

Das VVR-Projekt in der Mühlebachstrasse wird bis zum Frühling 2024 umgesetzt.

Anfang März 2023 konnten wir die Velovorzugsroute von Altstetten in den Kreis 4 eröffnen.

Projekte in Planaufgaben:

Bei den Abschnitten Oerlikon – Affoltern, Stauffacherstrasse – Kasernenstrasse, Forchstrasse – Franklinplatz und Affoltern – Oerlikon gab es Einsprachen.

In Wollishofen findet im Sommer 2024 die Auflage nach §16 StrG statt.

Weitere Velomassnahmen

29 Sofortmassnahmen fürs Velo sind bis jetzt im 2024 geplant:

- 305 neue Abstellplätze
- Velofurten verbessern
- div. Randsteine anpassen

Weitere Velomassnahmen in den koordinierten Bauprojekten



Hindernisfreie Haltekanten

Hindernisfreie Haltekanten

Geplant für 2024:

- 75 Bushaltekanten
- 10 Tramhaltekanten



Hindernisfreie Haltestellen

Stand

Bushaltekanten

33% der Bushaltekanten ermöglichen ebenerdiges Einsteigen.

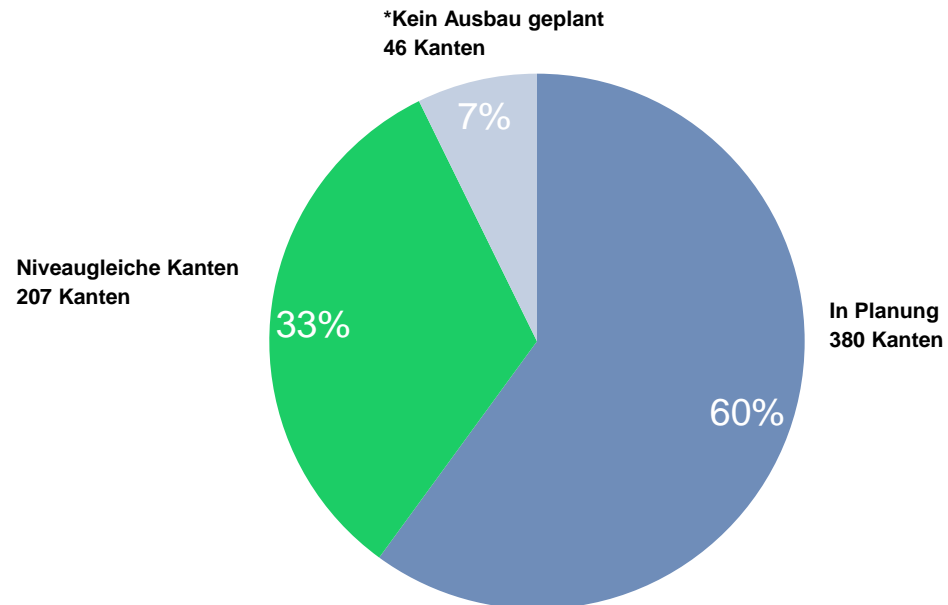

Tramhaltekanten

81% der Tramhaltekanten ermöglichen ebenerdiges Einsteigen.

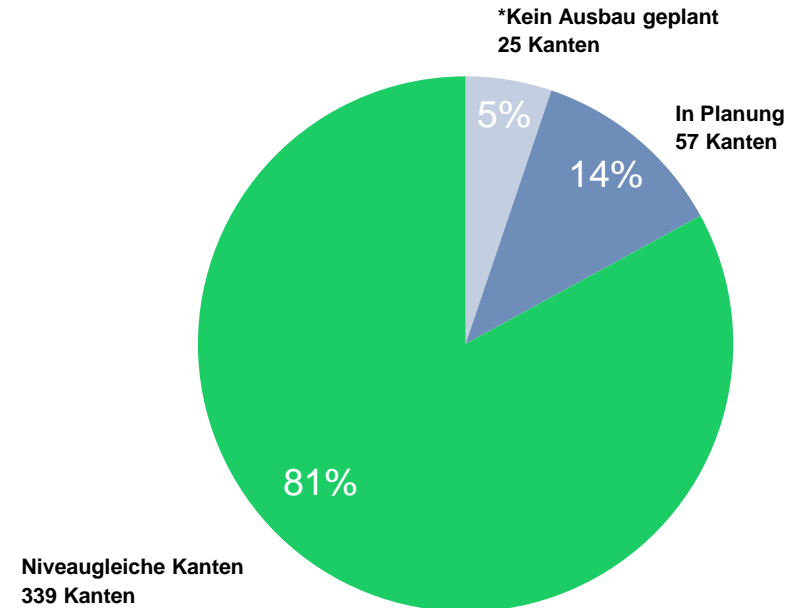

*Ausbau der Kanten ist nicht möglich oder nicht verhältnismässig

Baustellen 2024

Ausgewählte Projekte, an denen 2024 intensiv gebaut wird

Bucheggstrasse

Einhausung Schwamendingen
und Ueberlandpark

Nieder- und Oberdorf

Stadtunnel

Sihlböschung

Winzerhalde

Wehrenbachhalde

Manessestrasse

Mattensteg

Schaffhauserplatz und
Walchebrücke

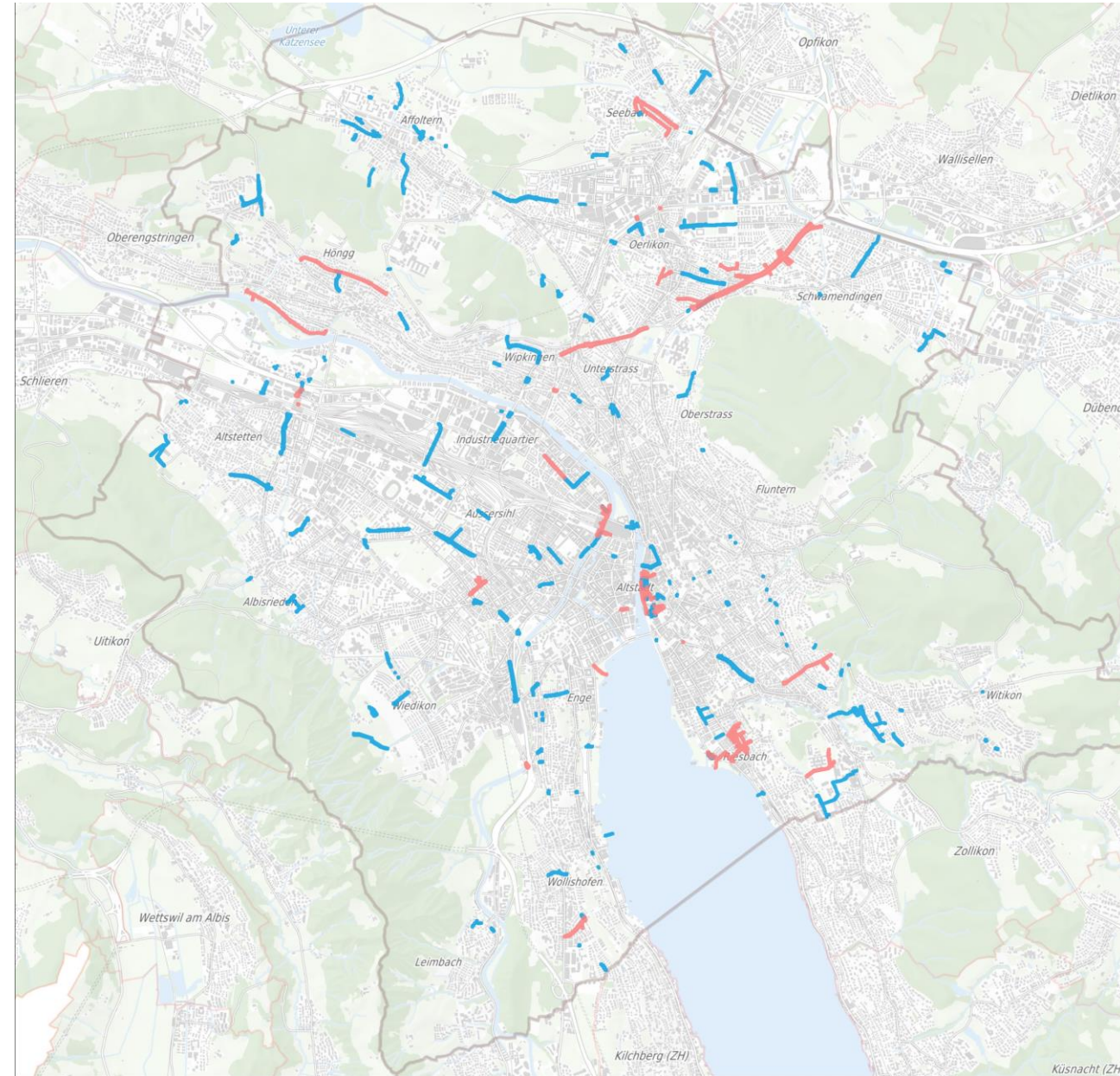

Bucheggstrasse



Bucheggstrasse

Im Bau bis Anfang 2025

- Strassenunterführung Bucheggunnel instand gesetzt
- Betriebs- und Sicherheitsausrüstung in Arbeit
- Hirschwiesentunnel zusätzliche Arbeiten nötig wegen schlechtem Zustand
- Sperrungen für Fertigstellungsarbeiten Bucheggunnel
- Sperrungen im Sommer 2024 für Belagsarbeiten zwischen Wehntalerstrasse und Bucheggplatz sowie Hirschwiesentunnel



Einhausung Schwamendingen / Ueberlandpark



Ueberlandpark

Im Bau bis Frühling 2025

- Gärtnerarbeiten haben im Sommer 2023 begonnen
- Erste Pflanzungen erfolgten bereits im Herbst/Winter 2023/24
- Eröffnung Ueberlandpark wie geplant im Mai 2025



Nieder- und Oberdorf



Nieder- und Oberdorf

Im Bau bis 2028

- 3 Teilbereiche abgeschlossen
- 3 Teilbereiche bis Frühling 2024 im Bau
- 1 Teilbereich ab April bis Oktober 2024 im Bau
- Ab Oktober 2024 weitere 3 Teilbereiche im Bau



Stadttunnel Nutzung Velo



Stadttunnel Nutzung Velo

Im Bau bis Frühjahr 2025

- Einbau Brandschutzanlage
technisch anspruchsvoll
- In Bearbeitung sind die Rampe
Sihlquai, die Trennwände im
Stadttunnel
- Provisorische Haltestelle
Sihlquai/HB bis Herbst 2024

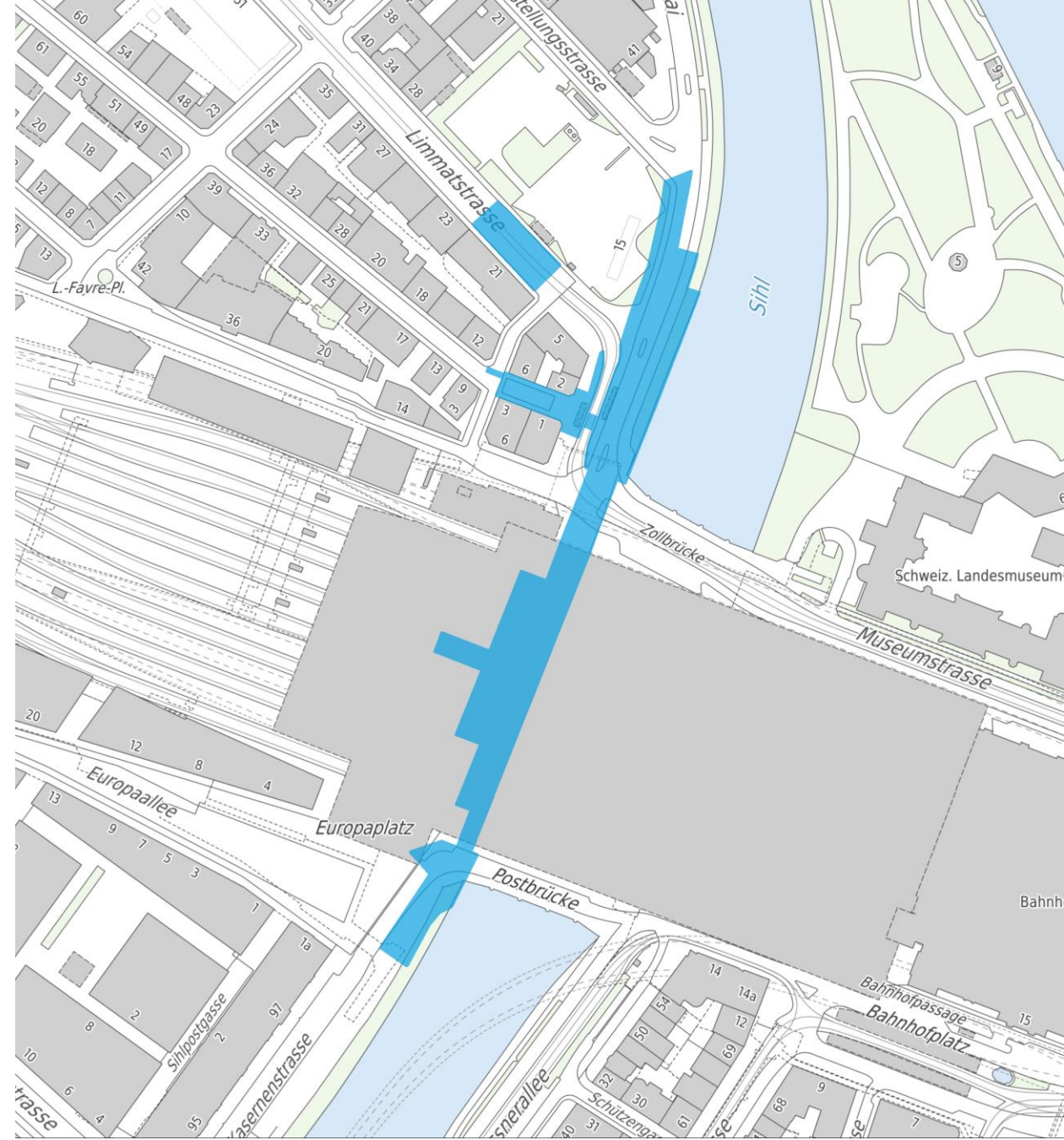

Sihlböschung

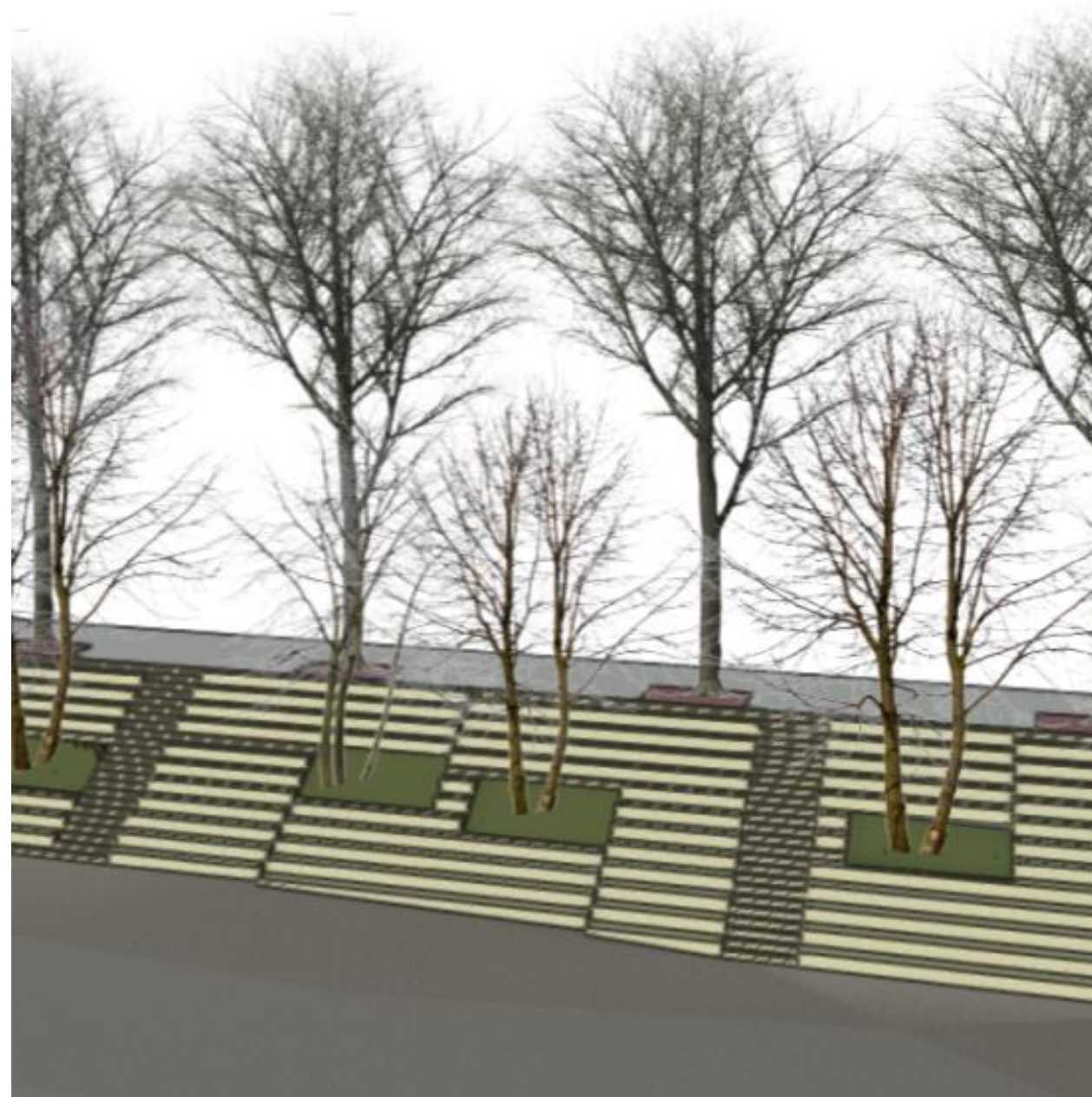

Sihlböschung

Geplanter Bautermin: 2024 - 2025

- Neugestaltung Böschung
- Zusätzlich 10 Bäume innerhalb der Treppenanlage
- Verbesserung der Treppenabgänge innerhalb der Anlage

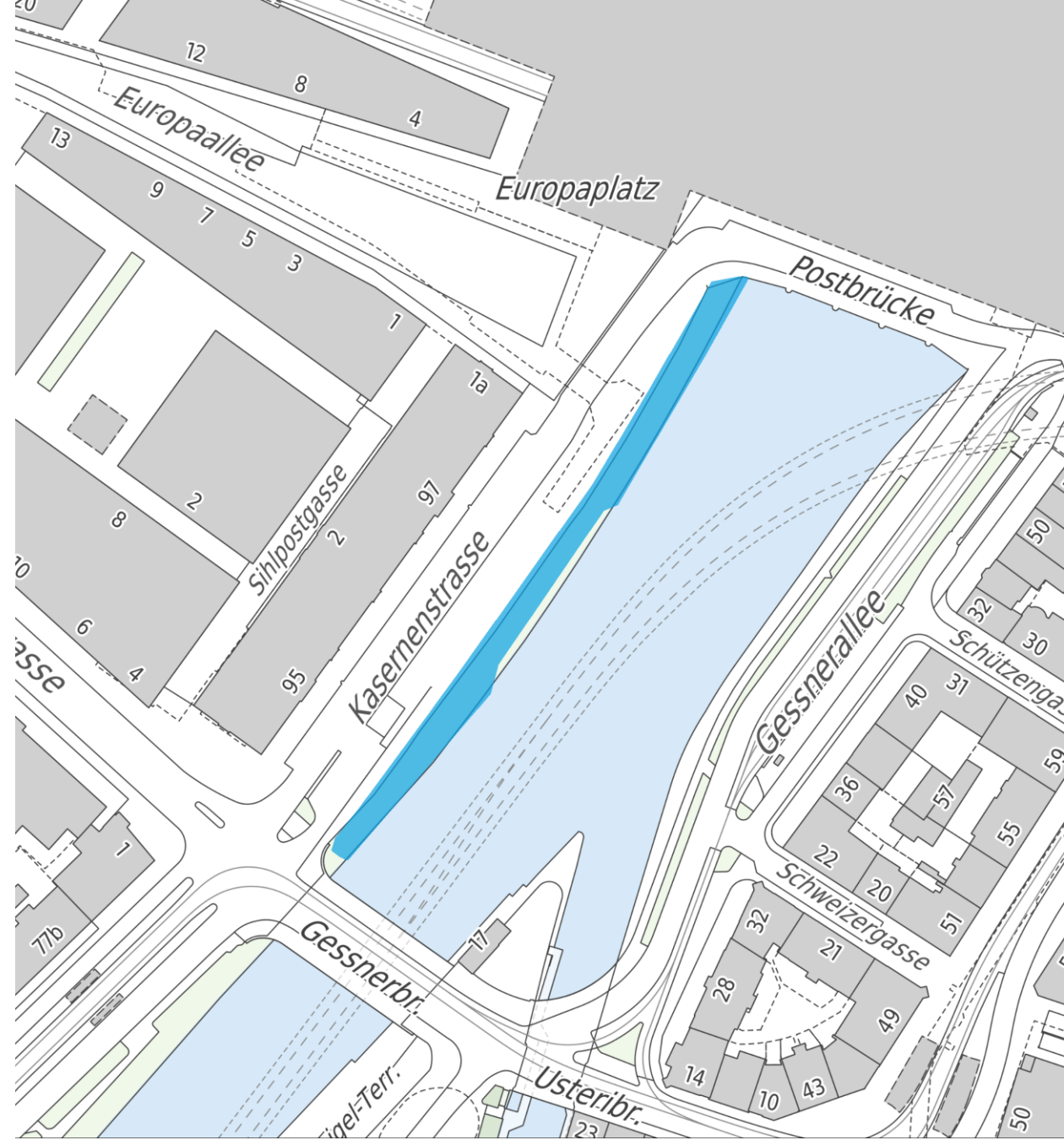

Winzerhalde

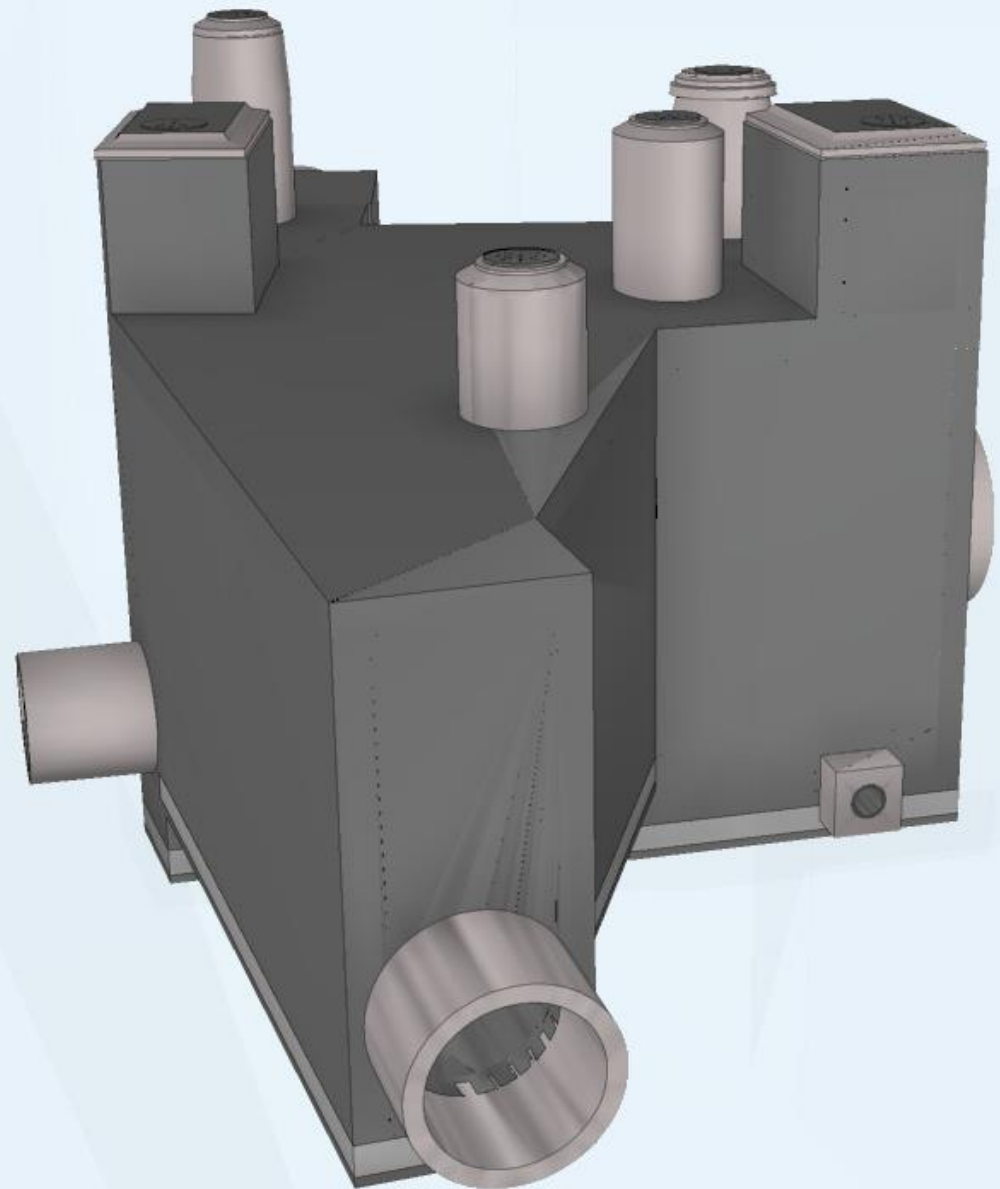

Visualisierung Speicherkanal für Regenwasser

Winzerhalde

Im Bau ab März 2024 - Frühling 2025

- Neubau Entlastungskanal für Regenwasser Winzerhalde und Speicherkanal Bombachhalde
- Werkleitungen: Wasserleitungen (Winzerhalde bereits abgeschlossen) und Bachdurchquerung, Anpassung öffentliche Beleuchtung



Wehrenbachhalde



Wehrenbachhalde

Geplanter Bauzeitraum: 2024 - 2026

- Ersatz und Ergänzung dreigeschossiges Drosselbauwerk, begehbare Speicherkanal und Entlastungsbauwerk zur Vermeidung Gewässerverschmutzung
- Erneuerung Kanalisation
- Belagserneuerung und Oberflächenentwässerung
- Umsetzung Begegnungszone und Ergänzung Baumbestand



Manessestrasse



Manessestrasse

Geplanter Bautermin: Ab Mai 2024 -
Oktober 2025

- Erneuerung Kanal und Werkleitungen, baulicher Unterhalt der Unterführung
- Verbesserung der Veloverbindung durch Zweirichtungsradweg
- Baumersatz und drei Neupflanzungen
- Hindernisfreier Ausbau der Bushaltestelle

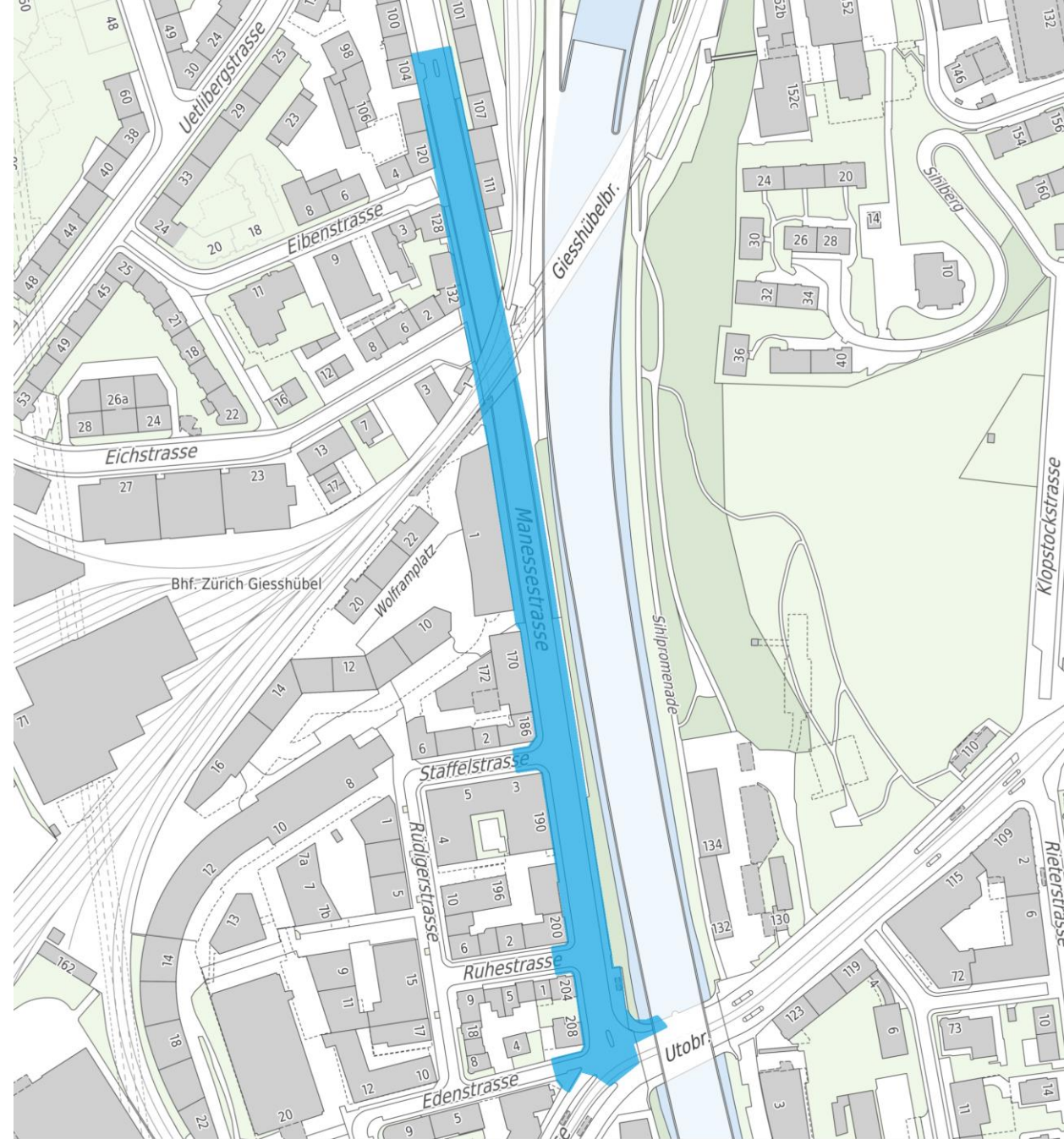

Mattensteg über Sihl



Mattensteg über Sihl

Geplanter Bauperioden: 2024 – 2028

- Versetzen und Instandstellung des denkmalgeschützten Mattenstegs
- Neubau Platzspitzbrücke
- Erneuerung Platzspitzwehr (Kanton)

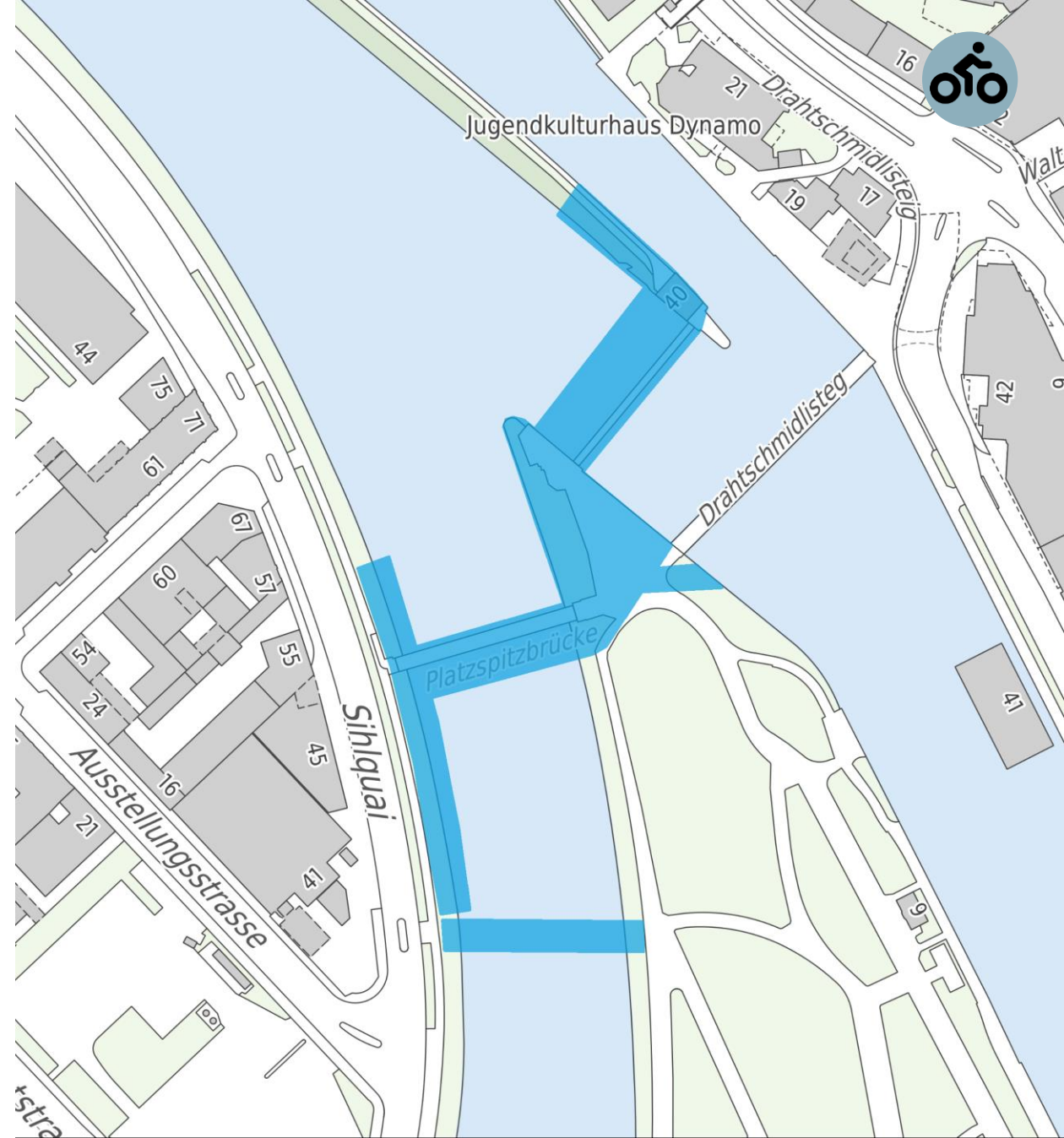

Gleisbaubaustellen Bahnhofquai Walchebrücke und Schaffhauserplatz



Bahnhofquai Walchebrücke

Geplanter Bau Termin: Ab Mai bis Ende 2024

- Gleiserneuerung in alter Lage
- Ersatz Belag und Abdichtung Walchebrücke
- Wasserleitungsbau
- Tramunterbruch Mitte Juli bis Mitte August 2024

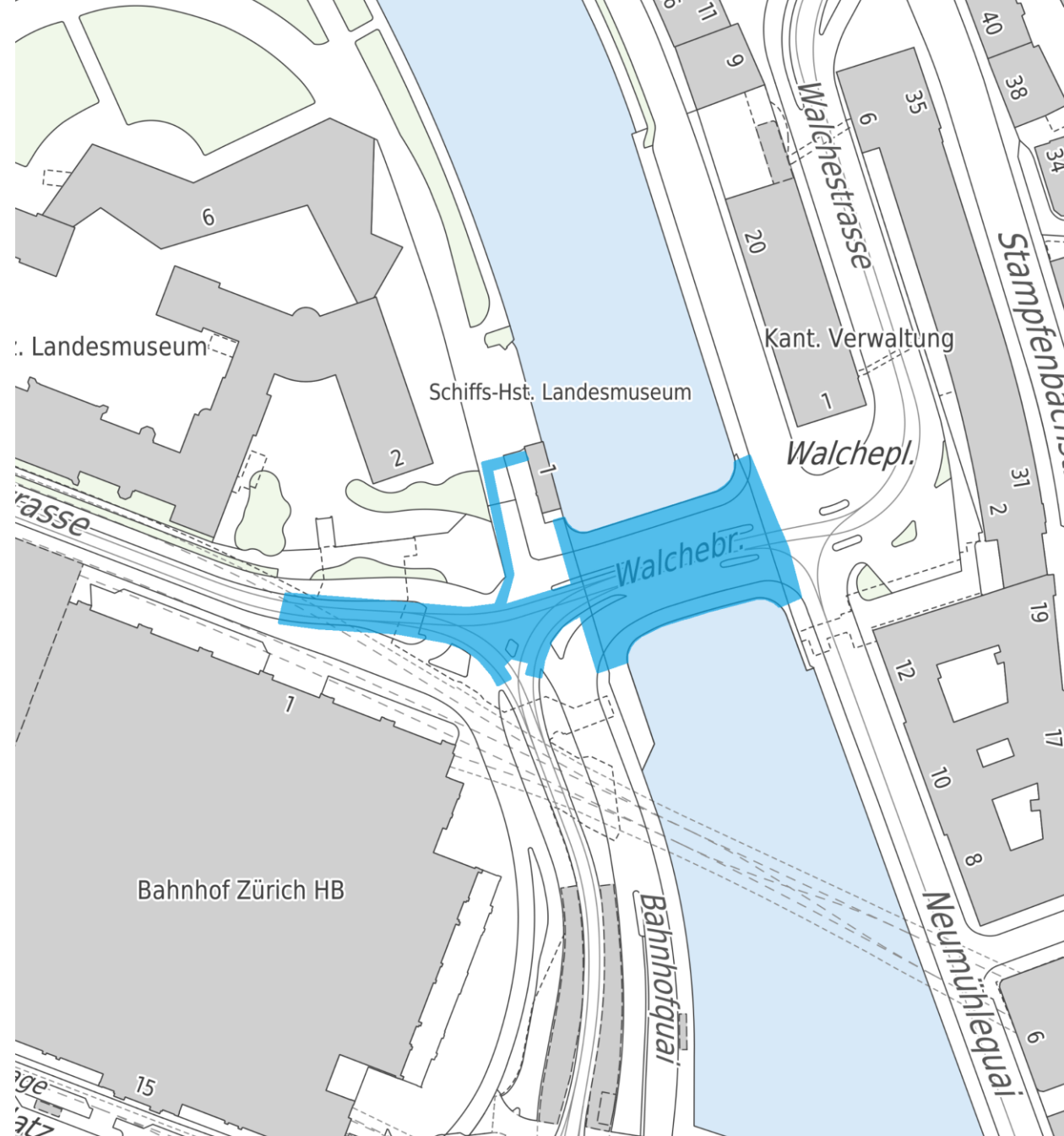

Schaffhauserplatz

Geplanter Baubeginn: Ab Mai 2024
bis Mai 2025

- Erneuerung der Gleisanlage (in alter Lage), der Kanalisation und der Wasserversorgungsleitung
- Gleisschlagwochenende und Tramsperrung im Oktober 2024

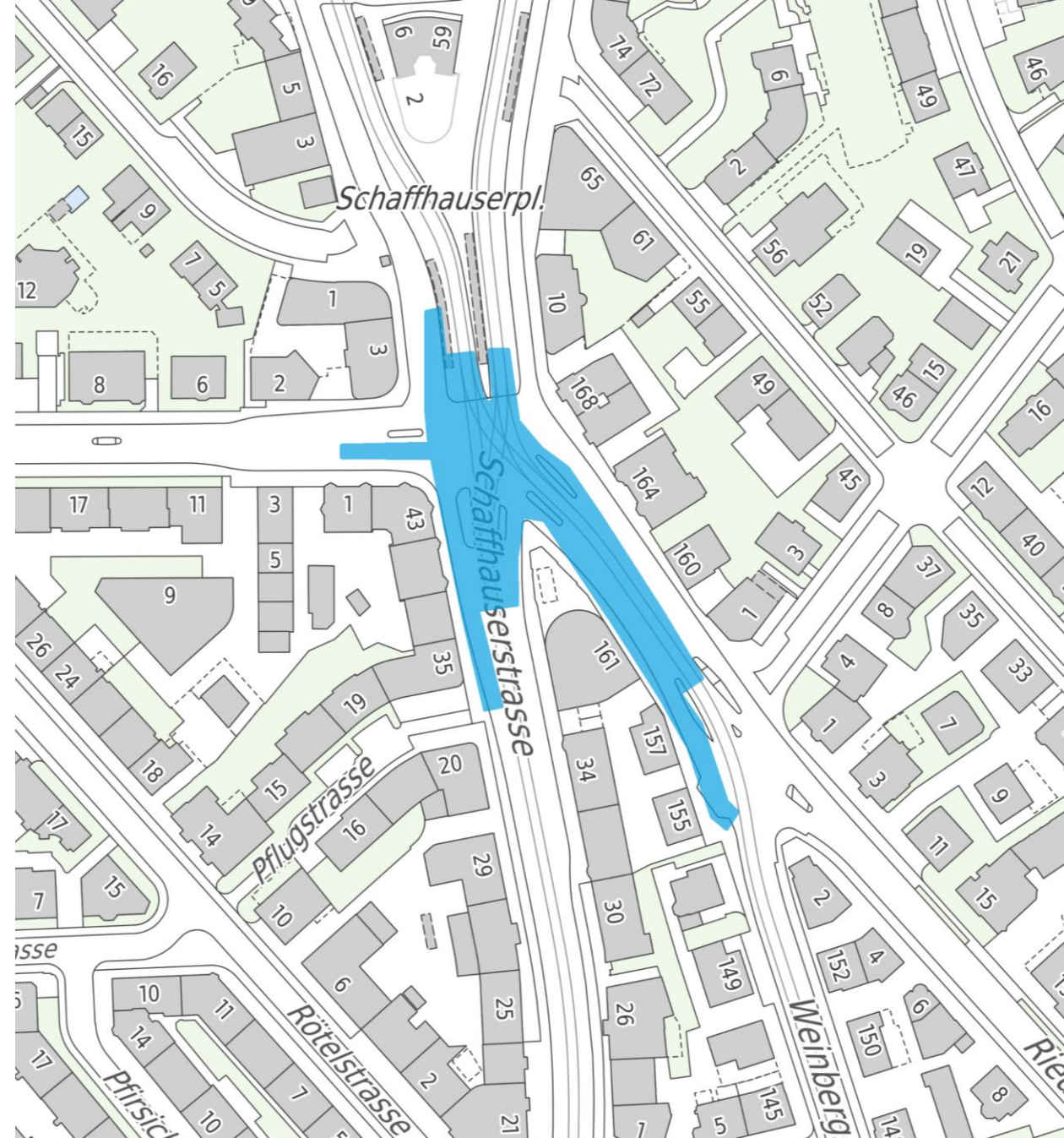

Vielen Dank.

Wir bauen, um zu gestalten
Mobilität und Räume für Menschen